



Anleitung Stahl Flügeltür

Wichtige Informationen

Lofttuer.de führt keine Vorbereitungsarbeiten durch; Sie müssen den Ausschnitt/ Öffnung für unsere Stahltüren selbst vorbereiten.

In diesem Handbuch stellen wir Ihnen alle notwendigen Informationen zur Verfügung. Wenn Sie oder Ihr Auftragnehmer/ Handwerker noch Fragen haben, dann können Sie uns gerne kontaktieren. Per Mail: fragen@lofttuer.de oder per Telefon: +3130-3200303.

Schäden/ Defekte

Sie müssen jeden Mängel oder jede Abweichung innerhalb von 3 Werktagen nach Erhalt der Lieferung melden. Kleine geringfügige Abweichungen in der Beschichtung oder bei der Schweißnaht entlang des Stahls, können bei der Produktion passieren. Dies ist ein Teil des Erscheinungsbildes einer Stahltür.

Montageanleitung

Lofttuer.de führt derzeit keine Montagetätigkeiten durch unsere Türen sind größtenteils für die Produktion vorbereitet, sodass Sie die Montage leicht selbst durchführen können. In der Regel wird dies auch von unseren Kunden selbst erledigt. Bei Bedarf können Sie unsere Stahltüren natürlich jederzeit von einem Fachmann aufstellen/einbauen lassen. In dieser Anleitung finden Sie die Montageanleitung.

Vorbereitungen

- Sie müssen sicherstellen, dass die Aussparung mit der technischen Zeichnung übereinstimmt. Sie können die Zeichnung in der Fotogalerie auf unserer Webseite oder auf der untenstehenden Abbildung finden. Wenn Sie eine individuelle Tür haben, erhalten Sie die technische Zeichnung innerhalb von 2 Wochen nach Bestellung von einem unserer Mitarbeiter.
- Die Aussparung muss glatt verarbeitet werden, z.B. durch Verputzen.
- Falls gewünscht, können Sie sich max. 2 mm Spielraum bei den Abmessungen lassen. Dies ist die Größe des Randes über der Größe auf der technischen Zeichnung (Abstand größer als das Außenmaß des Rahmens).

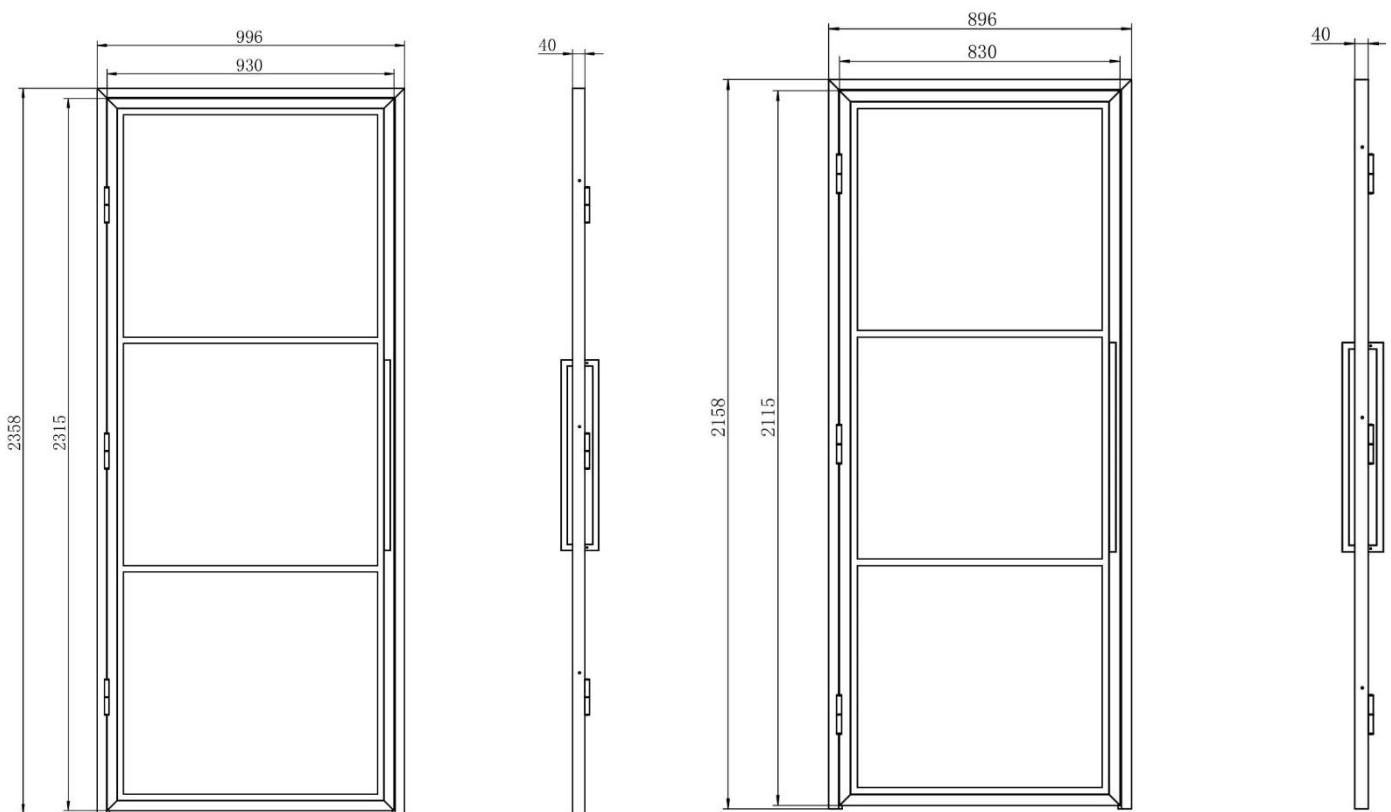



Lieferung

Die Lieferzeit, welche wir auf unserer Webseite angeben, ist eine Schätzung. Wir versuchen diese wöchentlich zu aktualisieren. Die endgültige Lieferzeit wird immer vom Spediteur bekannt gegeben eine Woche vor Auslieferung bekannt. Wenn ein Spediteur einen Tag einplanen möchte, ist dies eine Route in einer bestimmten Region. Das bedeutet, dass wir uns nie auf einen bestimmten Tag einigen können, dafür sind wir von unserem Spediteur abhängig.

- Planen Sie keine Montagearbeiten zu nah an unsere kommunizierten Lieferzeiten. Die Lieferzeit ist erst nach Rücksprache mit unserem Spediteur verbindlich.
- Am Tag der Lieferung kontaktiert der Spediteur Sie telefonisch eine Stunde vor der Lieferung.

Montage

- Sie erhalten die Tür und den Rahmen in einem Karton. Der Griff und das dazugehörige das zugehörige Montagematerial werden in einem separaten Karton geliefert.
- Entnehmen Sie die Tür aus dem Rahmen. Beachten Sie, dass dies einige Kraft erfordern kann. Manchmal hilft es, einen Hebel an der Unterseite der Tür anzulegen.
- Legen Sie die Rahmen waagrecht in die Aussparung.
- Achten Sie darauf, dass die Vorderseite des Rahmens (Scharnierseite) möglichst waagrecht zur Wand gehalten wird. Auf diese Weise behalten Sie die volle Öffnung der Tür bei und können die Tür bei Bedarf immer noch aus dem Rahmen heben. Berücksichtigen Sie eventuelle Gipspunkte.
- Im Rahmen befinden sich vorgebohrte Löcher, die zum Verschrauben des Rahmens in der Wand gedacht sind.
- Überprüfen Sie die Positionierung der Bohrungen und ob diese rechtwinklig zueinander stehen.
- Bohren Sie die Löcher und setzen Sie die Dübel in die Wand.
- Bitte beachten Sie, dass wir nur Dübel liefern, die für die Befestigung in einer Betonwand geeignet sind. Wenn Sie einen anderen Wandtyp haben, verweisen wir Sie gerne an einen lokalen Baumarkt. Hier können Sie über die richtigen Dübel für Ihre Wand beraten werden.
- Legen Sie die Rahmenebene in Ihre Aussparung.
- Schrauben Sie den Rahmen fest. Die Schraube versinkt in dem Rahmen. Achtung: fest ist fest. Drehen Sie die Schrauben nicht durch den Rahmen.
- Sie können die Tür nun in das Scharnier einhängen.

Unsere Türen sollten als allerletzte eingebaut werden. Das bedeutet, dass der Boden verlegt werden kann und dass der Stuckateur Ihre Nische fertigstellen muss. Die Tür kann erst eingebaut werden, wenn der Verputzer fertig ist und Ihre Nische bündig ist. Vorzugsweise erst, wenn der Putz trocken ist. Wir können daher keine Garantie übernehmen, wenn eine Zarge rundum verputzt oder bearbeitet ist und sich im Nachhinein herausstellt, dass ein Produktionsfehler in der Tür vorliegt. In diesem Fall können wir Ihre Tür nicht zurücknehmen.

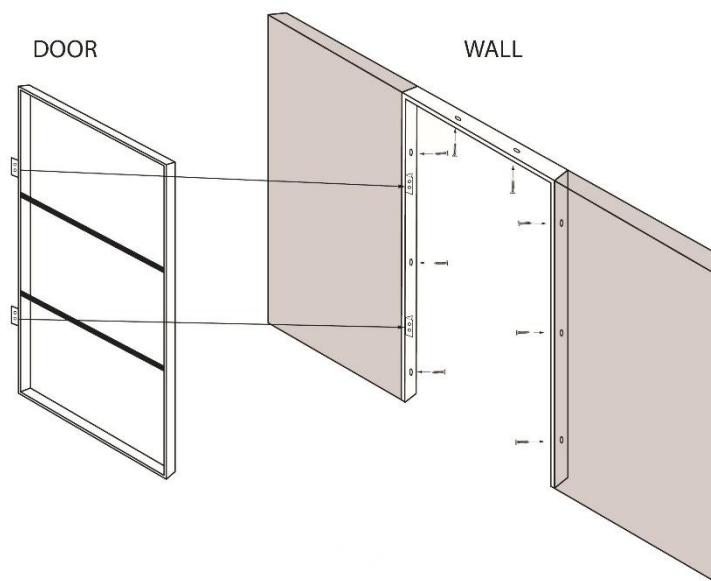
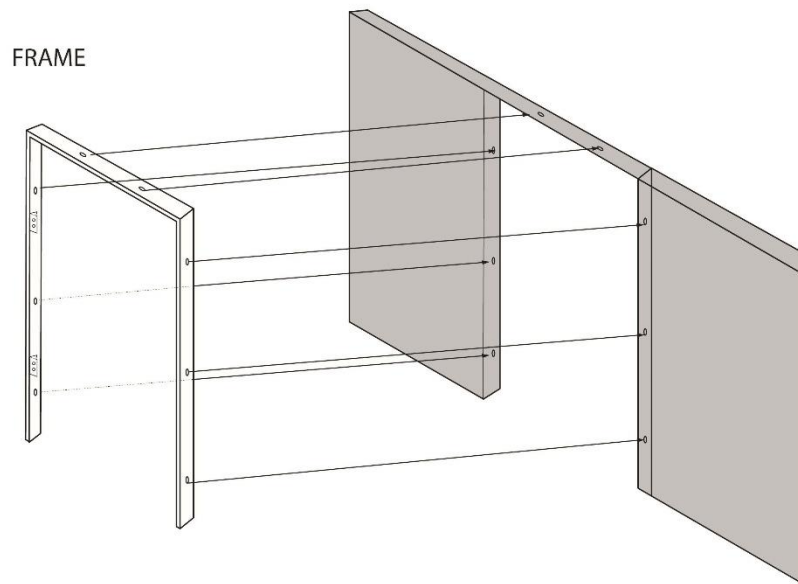

Viel Erfolg bei der Installation und viel Spaß bei Ihrer Bestellung!